

Tekniska data

Innermått laddningsutrymme (L x B x H)	108 x 55 x 45 cm
Spänning	230V AC
Fläktkapacitet	44 l/s - 160 m ³ /h
Material	Glasfiberarmerad polyester (V0)
Färg	Grå
Vikt	47 kg
Garanti	1 år

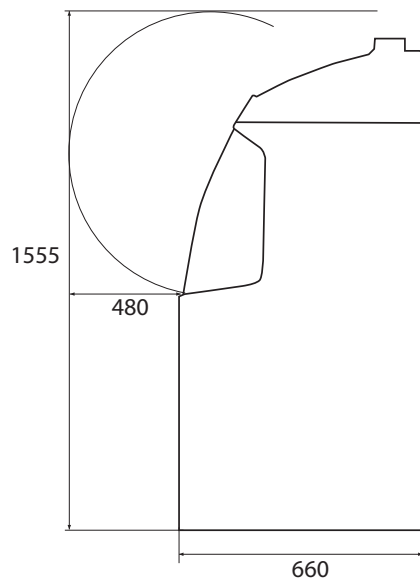

Batteriladdningskåp - bruksanvisning

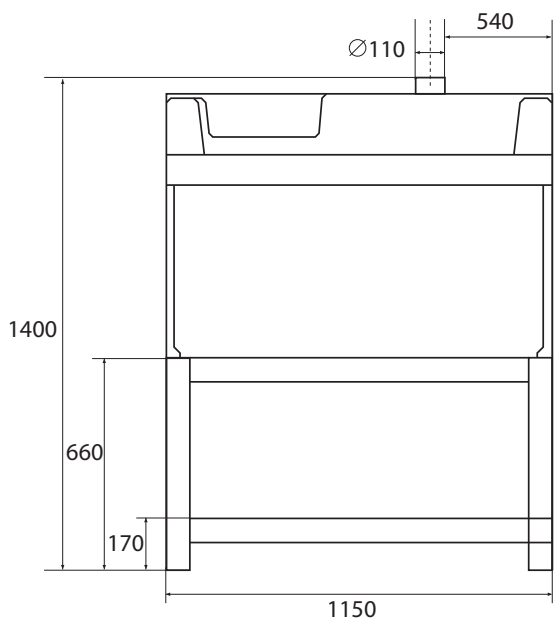
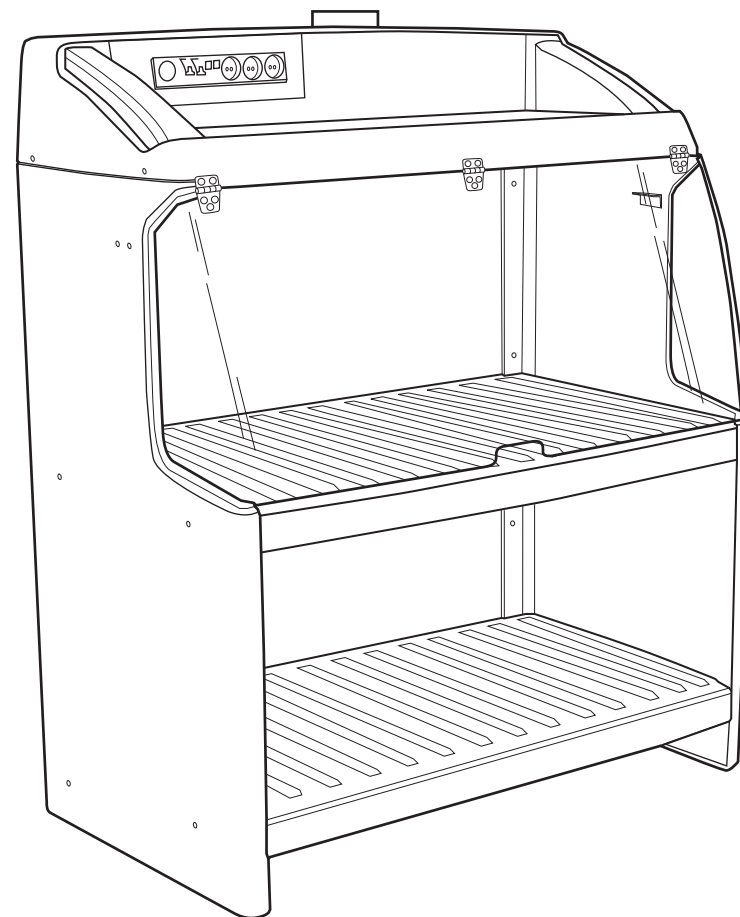

StegoPlast Composite AB
Finntorpsvägen 8, SE-611 45 Nyköping, Sweden
Tel. +46 155 975 11 | info@redblack.se
www.redblack.se | www.stegoplast.se



Konstruktion

Skåpet är konstruerat för att uppfylla högt ställda krav på säker laddning av blybatterier:

- Två hyllplan och en överdel med elektronik och laddningsutrustning.
- Det övre hyllplanet som är själva laddningsutrymmet, är väl ventilerat och skyddat av en öppningsbar, transparent lucka.
- Det nedre hyllplanet är förvaringsutrymme för färdigladdade och/eller oladdade batterier.
- En mikrobrytare styrs av luckan. Laddningen stoppas automatiskt när luckan öppnas.
- Hyllplanen är utformade som tråg och samlar upp batterisyran om batteriet skulle "bubbla över".
- Skåpet är tillverkat av glasfiberarmerad plast och allt material som kan komma i kontakt med batterisyra är syraresistent.
- Det glasfiberarmerade plastmaterialet är av en kvalitet som är självslocknande (brinner ej).
- Det är lätt att ansluta valfri typ av batteriladdare, antingen genom placering på skåpet eller vid väggmontage.
- batteriskåpet levereras omonterat i en kraftig wellpappkartong. För montering av batteriskåpet, se bifogad monteringsanvisning.
- Alla elkomponenter är kopplade, det är bara att ansluta skåpet till ett vägguttag (enfas).
- Ställbara fötter i varje hörn.

Märkskylt



Tillverkare/Manufacturer	StegoPlast Composite AB
Typ/Type	RedBlack.se
Tillverkningsår/Year	
Serienr/Serial No.	
Spänning/Voltage	230V AC
Effekt laddare/Output chargers	1350W

StegoPlast Composite AB
Finntorpsvägen 8, SE-611 45 Nyköping, Sweden
Tel. +46 155 975 11 | www.redblack.se | www.stegoplast.se



Funktion

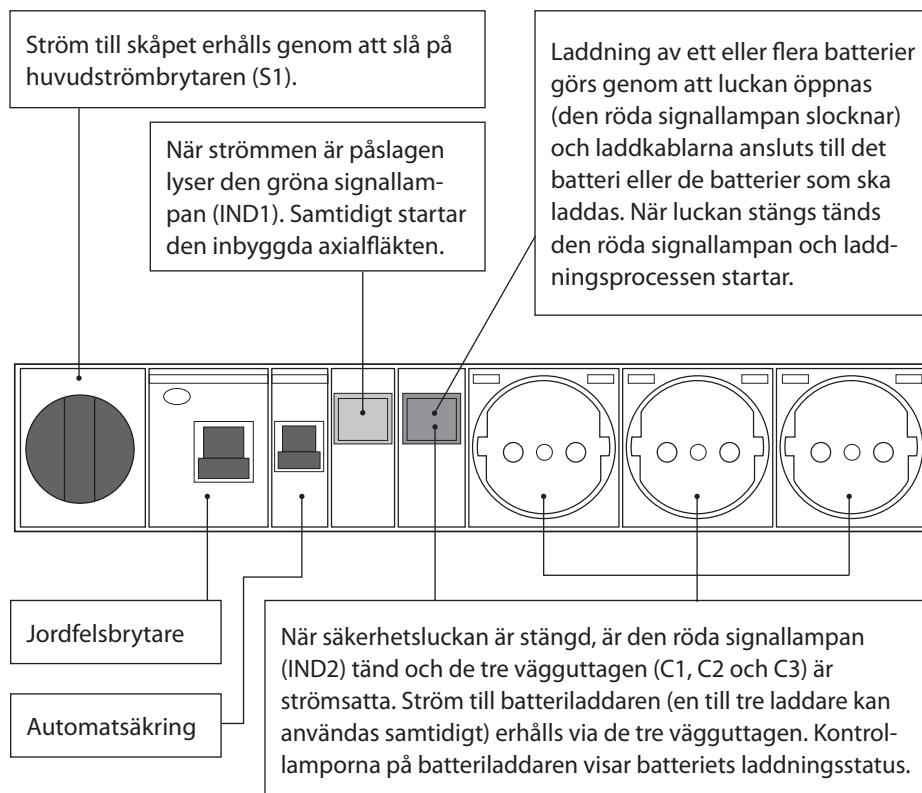

Säkerhet

Batterier kan bara laddas om säkerhetsluckan är stängd och fläkten är påslagen. Att ansluta eller ta bort batteriklämmor kan bara göras när säkerhetsluckan är öppen och batteriladdaren är avslagen. Mikrobrytaren styr så att laddning ej kan ske när säkerhetsluckan är öppen. Det är alltså ingen risk för gnistbildning när man ansluter eller tar bort laddkablarna.

Automatsäkringen skyddar mot eventuell kortslutning. Jordfelsbrytaren skyddar mot skada vid eventuellt elfel.

Laddningsskåpet är testat och godkänt av Intertek Semko AB för S- och CE-märkning.

Denna produkt är inte ämnad för användning av personer (inklusive barn) med nedsatt fysisk, sensorisk eller mental förmåga, eller med bristande erfarenhet och kunskap, om de ej övervakas eller instruerats angående produktens användning av en person ansvarig för deras säkerhet. Barn skall hållas under uppsikt för att försäkra att de inte leker med produkten.